

ОБОРОТ РОЗНИЧНОЙ ТОРГОВЛИ И ОБЩЕСТВЕННОГО ПИТАНИЯ В I КВАРТАЛЕ 2019 ГОДА

Общий оборот розничной торговли во всех каналах реализации (с учетом экспертной оценки объема неорганизованного ввоза и продажи товаров на рынках и ярмарках) в I квартале 2019 года составил 37603,0 млн. рублей, что в сопоставимых ценах на 2,1% больше объема I квартала 2018 года.

ДИНАМИКА ОБОРОТА РОЗНИЧНОЙ ТОРГОВЛИ¹⁾

	2018г.			2019г.		
	млн. рублей	в % к		млн. рублей	в % к	
		соответст- вующему периоду предыдущего года	предыдущему периоду		соответст- вующему периоду предыдущего года	предыдущему периоду
Январь	11753,8	105,7	86,0	12595,5	102,2	85,8
Февраль	11110,2	107,7	94,3	11879,1	101,7	93,9
Март	12211,4	109,7	109,6	13128,3	102,4	110,4
I квартал	35075,4	107,7		37603,0	102,1	
Апрель	11747,2	107,2	95,9			
Май	12447,5	103,6	105,6			
Июнь	12771,7	104,4	102,1			
I полугодие	72041,9	106,3				
Июль	13561,6	107,2	106,5			
Август	13609,0	107,1	100,1			
Сентябрь	12951,8	103,6	94,7			
Январь-сентябрь	112164,4	106,2				
Октябрь	13044,1	106,0	100,4			
Ноябрь	12984,4	103,2	98,8			
Декабрь	14576,0	102,5	111,4			
Год	152769,0	105,6				

1) Данные уточнены по итогам годовых обследований хозяйствующих субъектов.

В I квартале 2019 года оборот розничной торговли на 95,8% сформировался торговыми организациями и индивидуальными предпринимателями, осуществляющими деятельность в стационарной торговой сети (вне рынка). Доля продажи товаров на рынках и ярмарках составила 4,2%.

ИЗМЕНЕНИЕ ОБОРОТА РОЗНИЧНОЙ ТОРГОВЛИ ПО ФОРМАМ ПРОЯВЛЕНИЯ

	2019г., млн. рублей		В % к соответствующему периоду предыдущего года		Март 2019г. в % к февралю 2019г.	Справочно январь-март 2018г. в % к январю-марту 2017г.
	март	январь-март	март	январь-март		
Всего	13128,3	37603,0	102,4	102,1	110,4	107,7
в том числе:						
оборот торгующих организа- ций и индивидуальных предпринимателей, реали- зующих товары вне рынка	12560,4	36023,8	102,1	102,1	110,3	108,4
продажа товаров на розничных рынках и ярмарках	567,9	1579,2	110,2	102,7	111,9	94,2

ФОРМИРОВАНИЕ ОБОРОТА РОЗНИЧНОЙ ТОРГОВЛИ в марте 2019 года

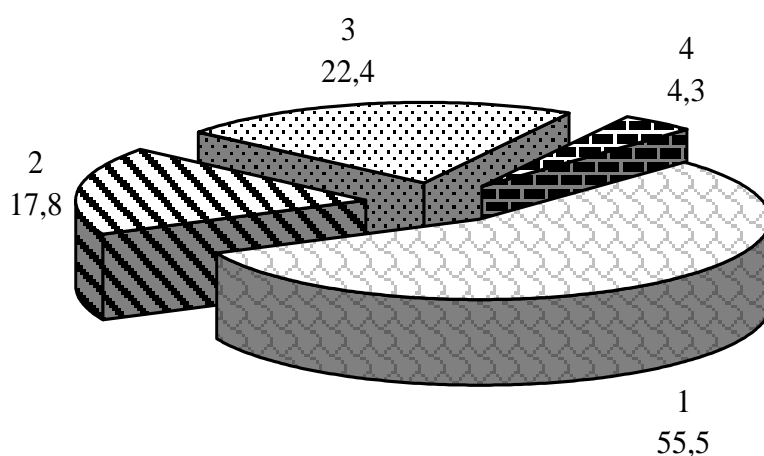

- 1 – организации, не относящиеся к субъектам малого предпринимательства
- 2 – малые предприятия (включая микропредприятия)
- 3 – индивидуальные предприниматели, реализующие товары вне рынка и ярмарки
- 4 – продажа товаров на рынках и ярмарках

В структуре оборота розничной торговли удельный вес пищевых продуктов, включая напитки, и табачных изделий в I квартале 2019 года составил 48,6%, непродовольственных товаров – 51,4%.

**ДИНАМИКА ОБОРОТА РОЗНИЧНОЙ ТОРГОВЛИ ПИЩЕВЫМИ ПРОДУКТАМИ, ВКЛЮЧАЯ НАПИТКИ,
И ТАБАЧНЫМИ ИЗДЕЛИЯМИ, НЕПРОДОВОЛЬСТВЕННЫМИ ТОВАРАМИ¹⁾**

	<i>Пищевые продукты, включая напитки, и табачные изделия</i>			<i>Непродовольственные товары</i>		
	<i>млн. рублей</i>	<i>в % к</i>		<i>млн. рублей</i>	<i>в % к</i>	
		<i>соответст- вующему периоду пре- дыдущего года</i>	<i>предыдущему периоду</i>		<i>соответст- вующему периоду пре- дыдущего года</i>	<i>предыдущему периоду</i>
2018 г.						
Январь	5553,3	110,8	85,5	6200,5	101,4	86,4
Февраль	5320,1	108,4	95,3	5790,2	107,0	93,4
Март	5859,5	109,9	109,6	6351,9	109,5	109,6
I квартал	16732,8	109,7		18342,6	105,9	
Апрель	5714,8	109,3	97,2	6032,4	105,3	94,8
Май	6102,2	107,5	107,3	6345,3	100,03	103,9
Июнь	6083,4	106,0	98,7	6688,4	102,8	105,3
I полугодие	34633,2	108,6		37408,7	104,2	
Июль	6408,2	107,0	106,3	7153,4	107,4	106,8
Август	6312,8	107,8	98,3	7296,2	106,5	101,8
Сентябрь	5939,0	101,4	93,6	7012,9	105,6	95,6
Январь-сентябрь	53293,2	107,5		58871,2	105,1	
Октябрь	6038,3	103,3	101,6	7005,9	108,5	99,4
Ноябрь	5986,2	101,0	98,0	6998,3	105,2	99,4
Декабрь	7038,9	103,5	115,6	7537,1	101,5	107,7
Год	72356,6	106,3		80412,4	105,1	
2019 г.						
Январь	6051,5	103,2	85,3	6544,0	101,2	86,2
Февраль	5783,4	102,9	95,0	6095,7	100,7	92,9
Март	6432,9	104,2	111,1	6695,4	100,8	109,7
I квартал	18267,9	103,4		19335,1	100,9	

1) Данные уточнены по итогам годовых обследований хозяйствующих субъектов.

ТОВАРНЫЕ ЗАПАСЫ В ОРГАНИЗАЦИЯХ РОЗНИЧНОЙ ТОРГОВЛИ НА КОНЕЦ МЕСЯЦА

	<i>2018г.</i>		<i>2019г.</i>	
	<i>млн. рублей</i>	<i>обеспеченность запасами в днях торговли</i>	<i>млн. рублей</i>	<i>обеспеченность запасами в днях торговли</i>
Январь	9411,6	50	10367,6	48
Февраль	9404,7	55	10350,8	55
Март	9493,0	48	10600,5	48
Апрель	8883,3	47		
Май	8979,9	44		
Июнь	8948,0	42		
Июль	9300,9	41		

	2018г.		2019г.	
	млн. рублей	обеспеченность запасами в днях торговли	млн. рублей	обеспеченность запасами в днях торговли
Август	9649,9	42		
Сентябрь	9766,1	47		
Октябрь	10018,7	47		
Ноябрь	10562,4	48		
Декабрь	10696,7	42		

РЕСТОРАНЫ, КАФЕ И БАРЫ

Оборот общественного питания в I квартале 2019 года составил 2666,2 млн. рублей, что в сопоставимых ценах на 1,7% больше уровня I квартала 2018 года.

ДИНАМИКА ОБОРОТА ОБЩЕСТВЕННОГО ПИТАНИЯ¹⁾

	2018г.			2019г.		
	млн. рублей	в % к		млн. рублей	в % к	
		соответст- вующему периоду предыдущего года	предыдущему периоду		соответст- вующему периоду предыдущего года	предыдущему периоду
Январь	832,0	114,8	86,9	849,4	96,7	92,2
Февраль	812,8	113,2	97,5	875,1	102,0	102,8
Март	834,3	108,1	102,5	941,7	106,3	106,8
I квартал	2479,1	111,9		2666,2	101,7	
Апрель	804,4	113,9	96,2			
Май	828,6	108,9	103,1			
Июнь	816,2	105,3	98,0			
I полугодие	4928,3	110,6				
Июль	834,0	109,9	101,7			
Август	828,6	104,2	99,0			
Сентябрь	859,6	99,4	102,8			
Январь-сентябрь	7450,5	108,3				
Октябрь	888,8	91,6	102,1			
Ноябрь	868,4	93,7	97,5			
Декабрь	912,0	91,2	104,9			
Год	10119,7	103,6				

1) Данные уточнены по итогам годовых обследований хозяйствующих субъектов.